

M C Q 型

船用モートル自吸式渦巻ポンプ



大東ポンプ工業株式会社

〒340-0823

埼玉県八潮市木曾根 313-1

TEL : 048-994-3161(代表)

FAX : 048-994-3165

- | | |
|--|---|
| <p>1. 用途 : 清水・海水の移送・排出</p> <p>2. 特徴 : コンパクト
: メンテナンスが簡易
: 自吸揚程 -5m</p> <p>3. 標準仕様</p> <p>取扱液 : 清水・海水</p> <p>流量 : 最大 180m³/h</p> <p>吐出圧 : 最大 45m</p> <p>軸封 : メカニカルシール式</p> <p>接続 : JIS5K RF (サイズは寸法表に記載)</p> | <p>4. 主要部材質</p> <p>ケーシング : FC200・BC</p> <p>インペラ : BC・PBC</p> <p>シャフト : SUS</p> <p>5. 電源</p> <p>電圧 : 3相・220V または 440V</p> <p>周波数 : 60Hz</p> <p>極数(回転数) : 4P(1750min⁻¹)・2P(3500min⁻¹)</p> |
|--|---|

6. 選定曲線(性能曲線)

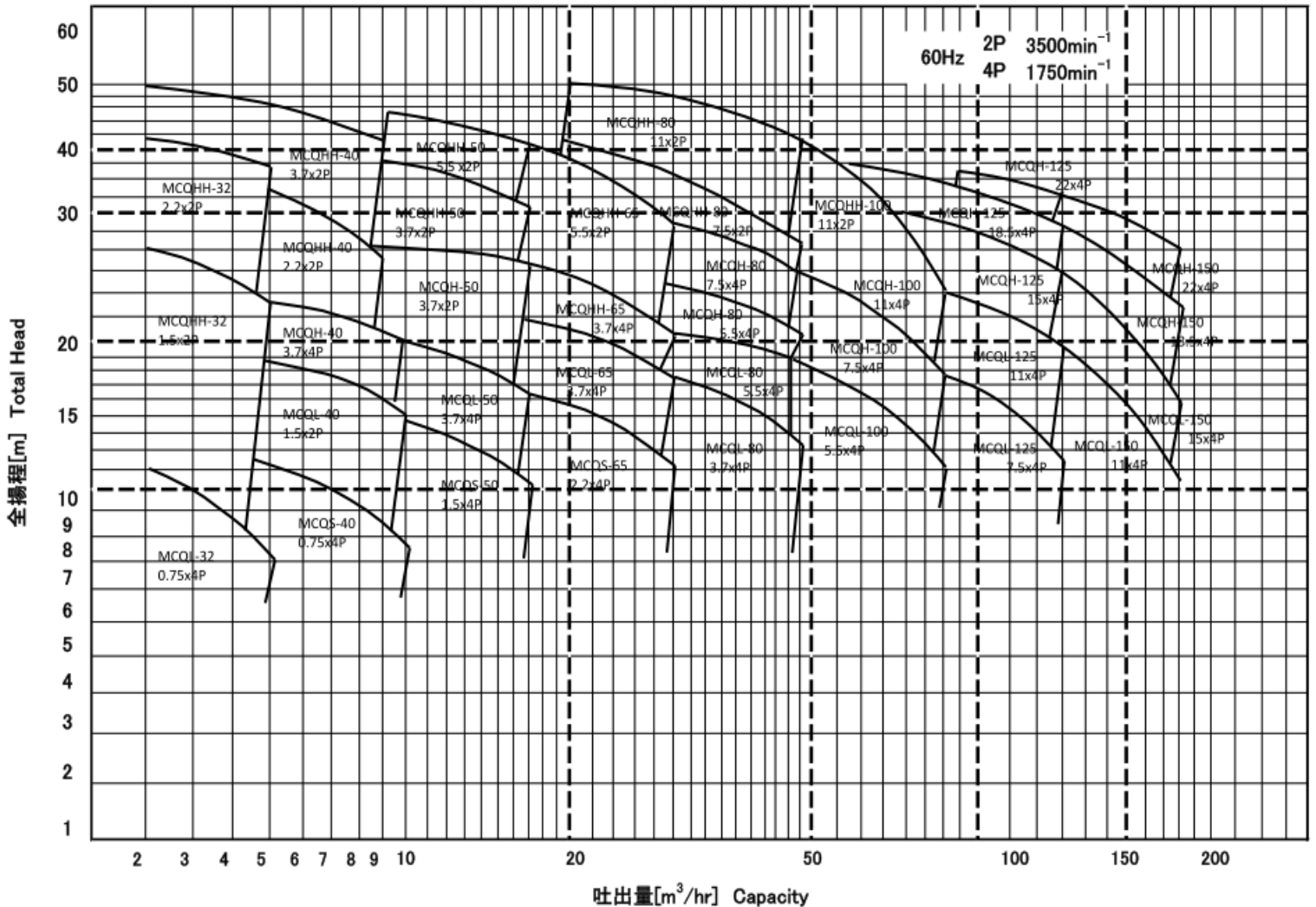

7. 構造図

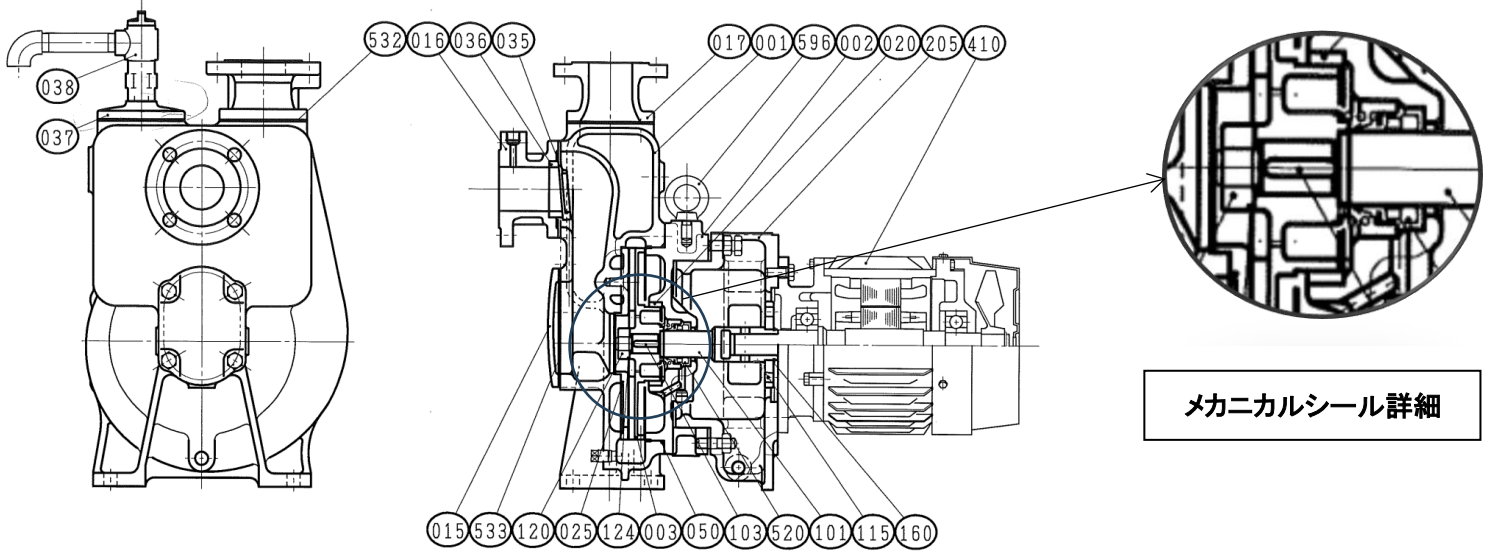

メカニカルシール詳細

部品名

部品番号 PARTS NO.	部品名称 PARTS NAME	材質 MATERIAL	個数 QUANTITY	備考 REMARK
160	スナップ リング	SK5M	1	GS35
124	インペラーワッシャー	SUS304	1	
120	インペラーナット	G3604BD	1	
115	シャフトセットフランジ	SUS304	1	
103	インペラー キー	SUS304	1	
101	シャフト	SUS304	1	
050	Oリング	NBR	1	AS568-272
038	エアバルブ	PLASTIC CAC403	1	
037	ケースキャップ	FC200	1	
036	バルブシート	CAC403	1	
035	チャッキバルブ	NBR	1	
025	サイドプレート	FC200	1	
020	ケーシングリング	CAC403	1	
017	ドリベリフランジ	FC200	1	
016	サクションフランジ	FC200	1	
015	ケーシングキャップ	FC200	1	
003	インペラー	CAC403	1	
002	ケーシング カバー	FC200	1	
001	ケーシング	FC200	1	
596	アイボルト	SS400	1	
533	シートパッキン	NBR	1	
532	シートパッキン	NBR	2	
520	メカニカルシール	SUS304 CARBON	1	BEA13030N
410	モーター		1	
205	ブラケット	FC200	1	

